



# Webinaire Hopium

6 novembre 2024

## Point d'activité et derniers développements

En présence de Stéphane Rabatel  
PDG d'Hopium



01. Promesses tenues...

02. ... et même plus

03. Nos marchés et atouts

04. L'après 2025



Promesses tenues...

01

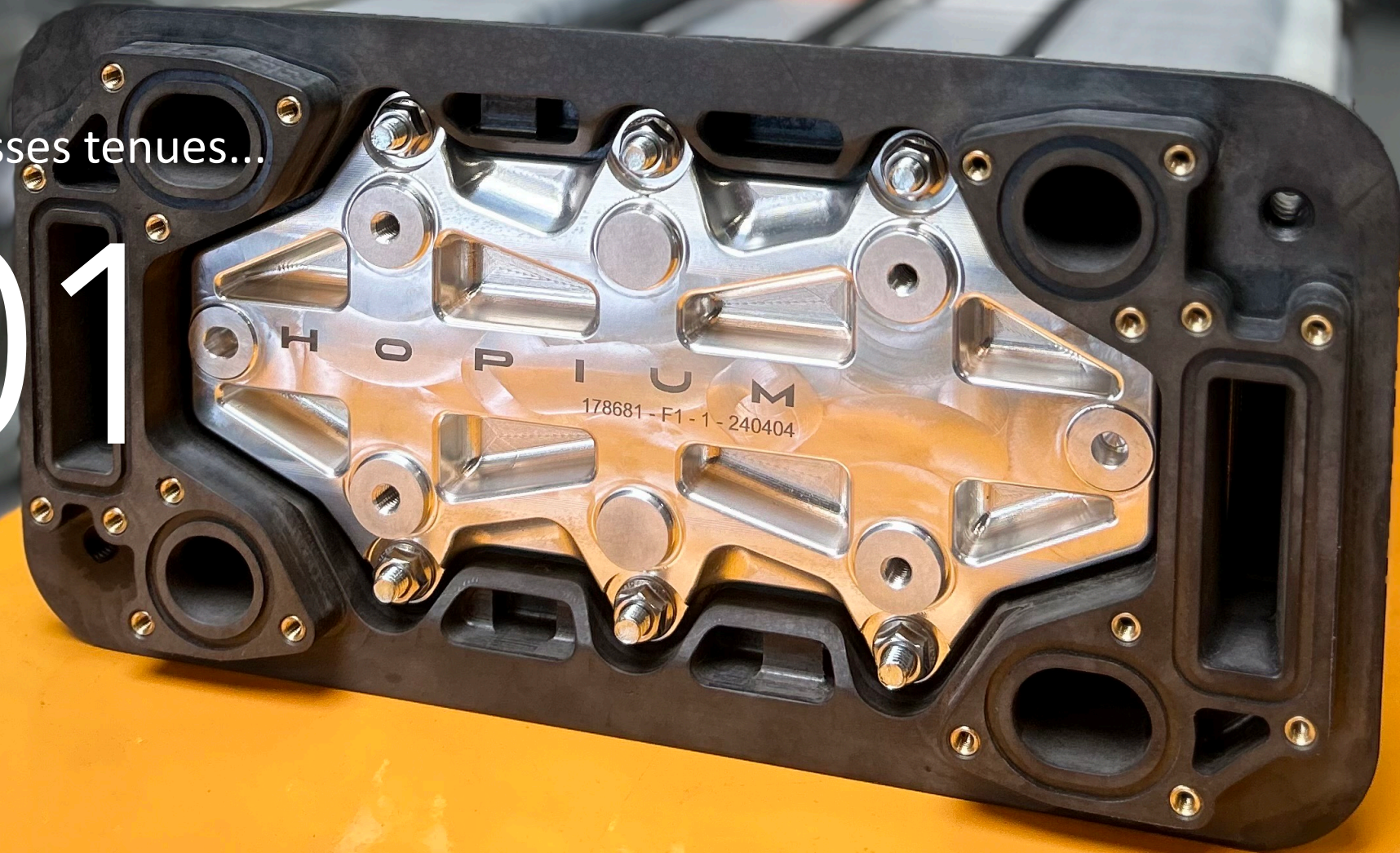

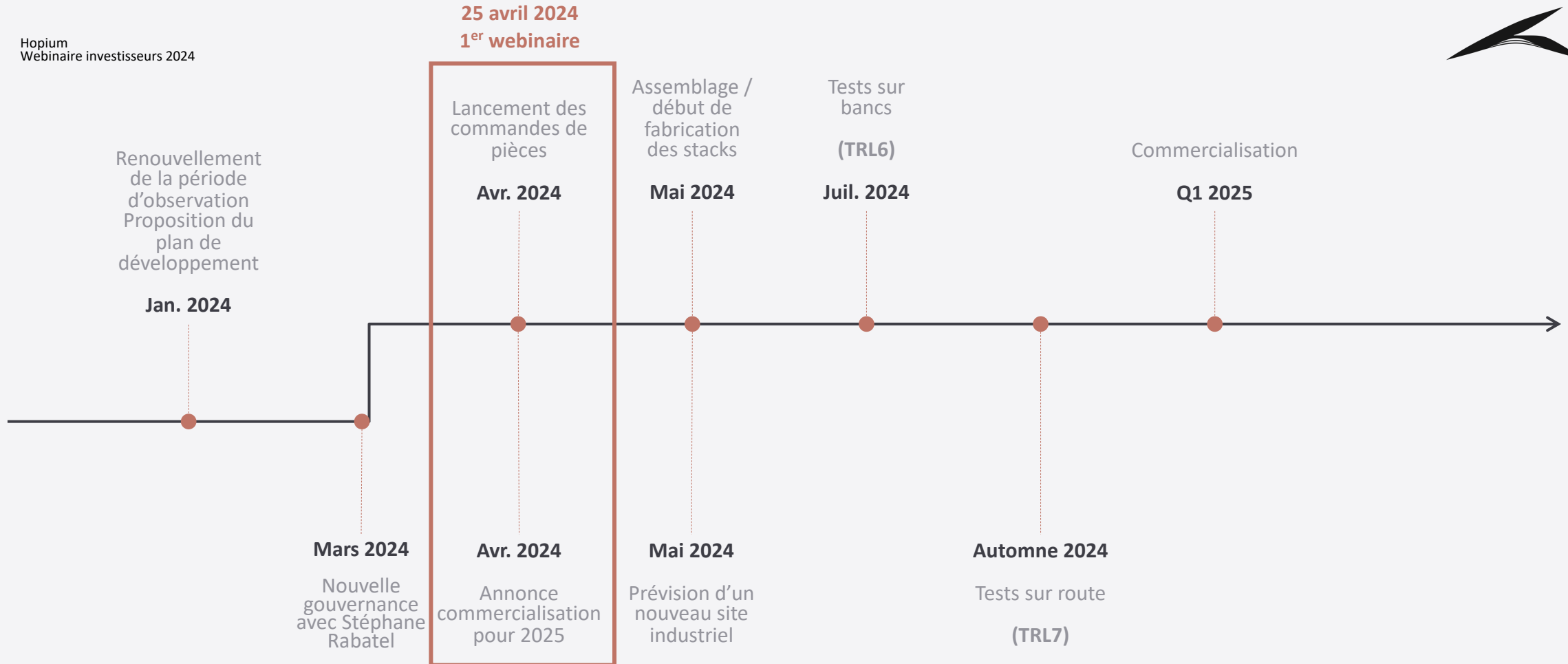



**Juin 2024**

Nouveau site industriel à Saint-Bonnet-de-Mure (69)

- Recherche et développement
- Tests et validations
- Assemblage de piles à combustible
- Capacité : 500 systèmes pile d'ici 2025

Site écoresponsable

DPE double A :

- Consommation d'énergie
- Émissions de gaz à effet de serre

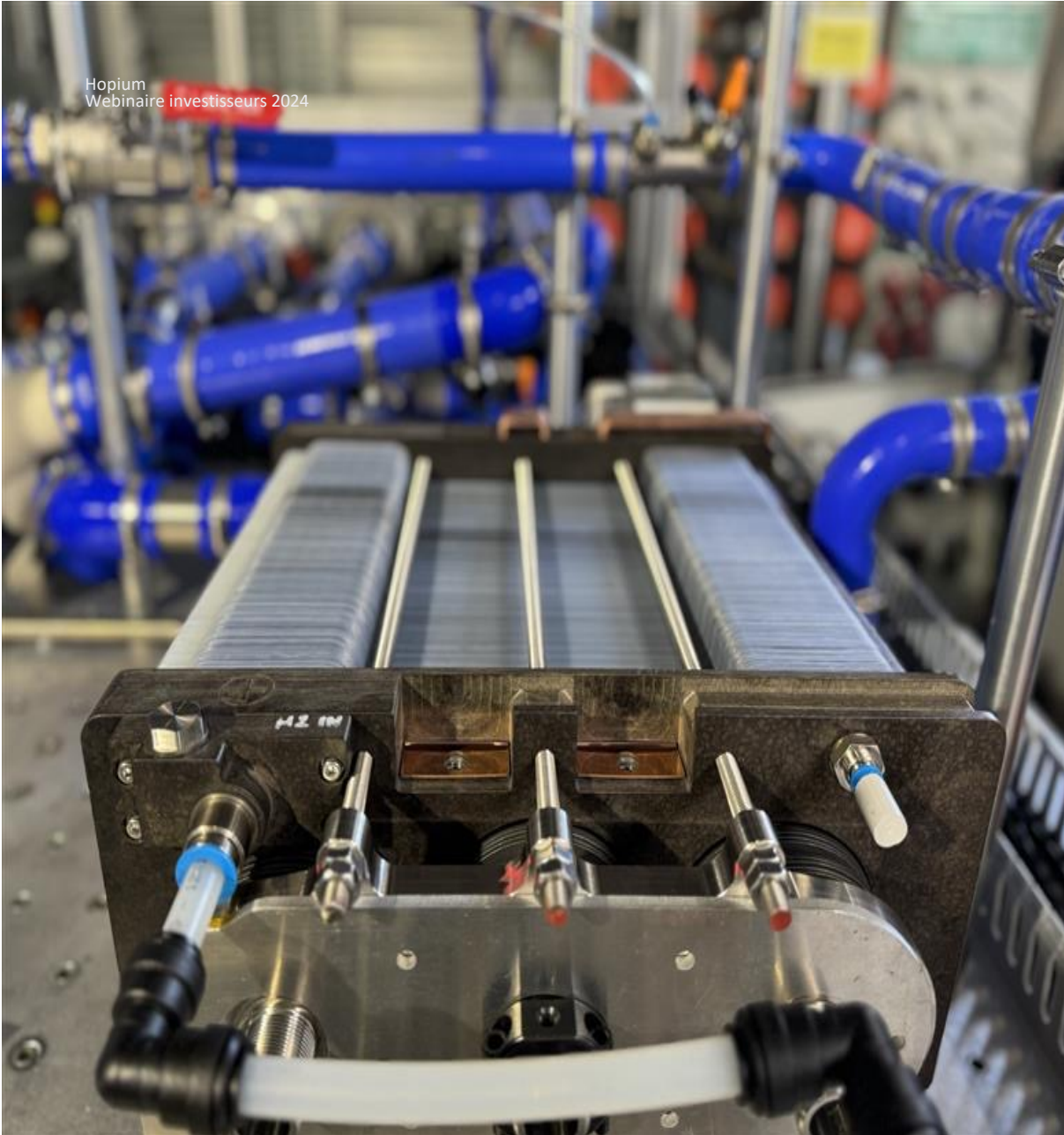

## Juillet 2024

Succès des tests sur banc d'essai de la pile 100 kW

- Poids inférieur à 30 kg
- 300 cellules d'une épaisseur de 0,94 mm
- Puissance brute de 105 kW
- Puissance spécifique de 8,7 kW/Litre
- Densité de puissance de 6,7 kW/kg

**30% plus compacte et 20% plus légère que les leaders du marché**



## Septembre 2024

### Stack 100 kW

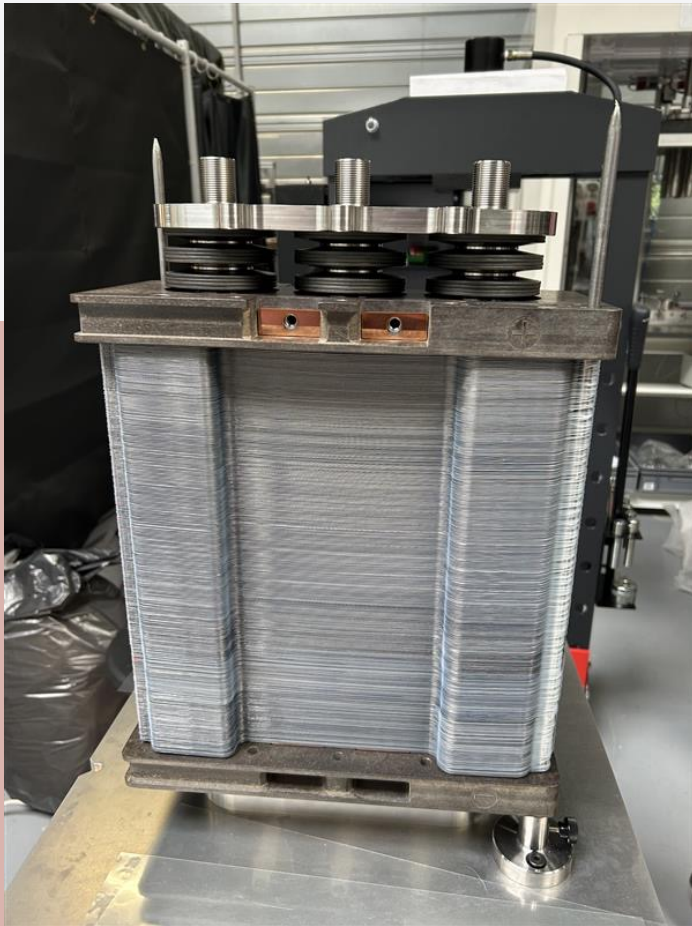

Stack 100 kW allégé < 25KG

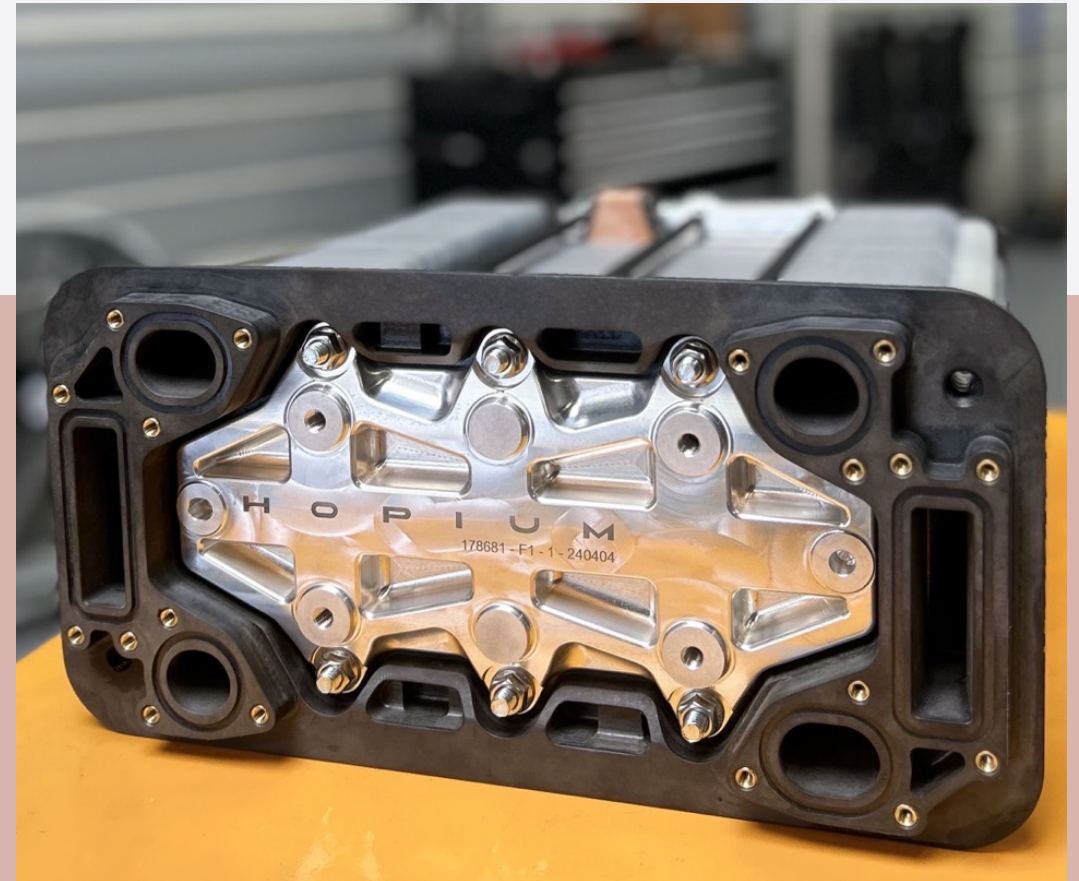



## Octobre 2024

### Succès des essais sur route

- Réalisés sur le circuit de l'UTAC et correspondant aux cycles d'usage des transports lourds
- Cycles dynamiques sur le circuit routier : fortes accélérations et décélérations, vibrations
- Essais sur l'anneau de vitesse : haute vitesse, cyclages thermiques, beau temps et pluvieux
- Robustesse et la fiabilité du système confirmés

**Validation du fonctionnement du système pile Hopium en environnement réel : maturité TRL7**



Promesses tenues... et même plus

02



## Juillet 2024

Renouvellement de la période d'observation jusqu'au 19 janvier 2025

- Prolongation de 6 mois de la période d'observation devant prendre fin le 17 juillet.
- Renouvellement exceptionnel jusqu'au 17 janvier 2025
- Démontre la confiance du Tribunal dans la capacité d'Hopium à mener à bien son projet et l'importance des étapes franchies ces derniers mois.

## Octobre 2024

Hopium reconnue Deeptech par BPIfrance et France Industrie

- Hopium fait son entrée dans le classement BPIfrance et France Industrie des « Startups deeptech françaises actrices de la Décarbonation et de la Réindustrialisation" dans la catégorie « Nouveaux produits/Nouvelle mobilité ».
- Mise en lumière les efforts engagés par Hopium pour relever les nouveaux défis industriels français.





**Bateau d'assistance de l'Orient Express Racing Team**

Bateau à propulsion hydrogène du challenger français de l'America's Cup

## Juillet 2024

Signature d'un partenariat avec K-Challenge / Orient-Express Racing Team

- Partenariat long terme
- Développement des systèmes de puissance hydrogène pour applications maritimes
- ADN commun pour les technologies innovantes et performantes en faveur de la décarbonation
- Dès 2025, équipement d'un démonstrateur de type Chase Boat d'un système de pile à combustible Hopium d'une puissance de 160 kW.



## Nos marchés et atouts

# 03



## VISION

DEVENIR L'ACTEUR DE RÉFÉRENCE POUR LA DÉCARBONATION DU TRANSPORT LOURD



## MISSION

FAIRE PASSER DE NICHE À MASSE LE VÉHICULE ÉLECTRIQUE À PILE À COMBUSTIBLE HYDROGÈNE



## MARCHÉS CIBLE NOS CONCURRENTS

REEMPLACER LE MOTEUR DIESEL



## NOTRE PROMESSE

« VENEZ AVEC VOTRE VÉHICULE DIESEL ET REPARTEZ AVEC UN VÉHICULE ÉLECTRIQUE À PILE À COMBUSTIBLE HYDROGÈNE HOPIUM »



**2025 – 2026**  
Marchés de niche

**2028**  
Transports lourds

**2030**  
Poids lourds

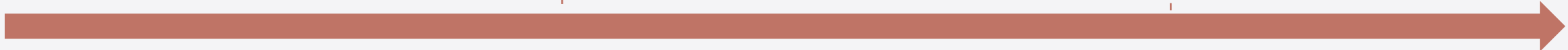



## Légèreté et compacité

30% plus léger

20% plus compact



## Prix

< 200€ / kW



## Modularité

Approche  
modulaire en  
fonction du besoin

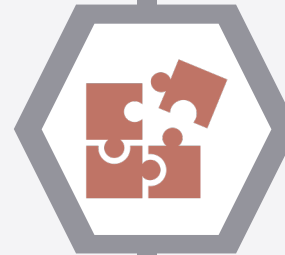

## Fiabilité et confiance

Durabilité  
Démontrée

Suivi du bon  
fonctionnement





## Optimisation du prix

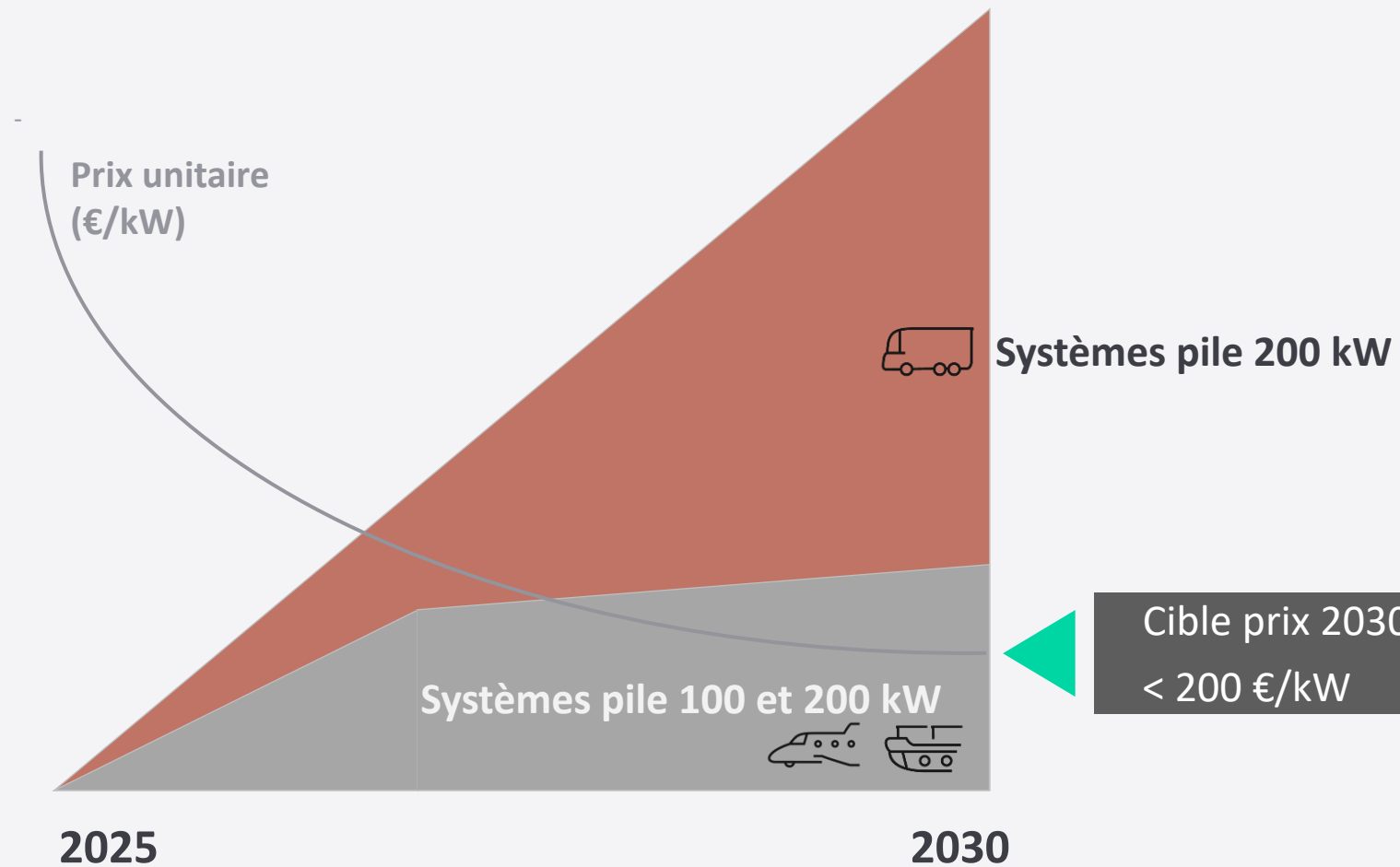



## Modularité

Un stack unique pour toutes les applications et systèmes différenciés

**Stack 100 et 200 jumeaux**

**Tout le reste autour est modulaire**

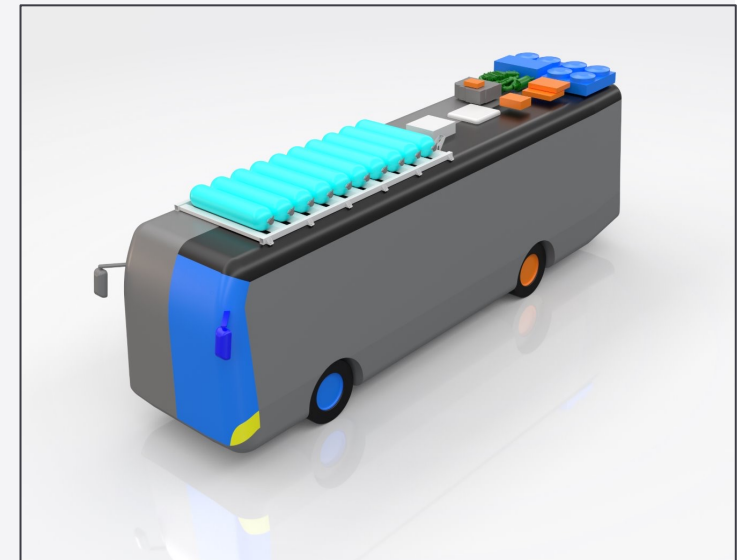
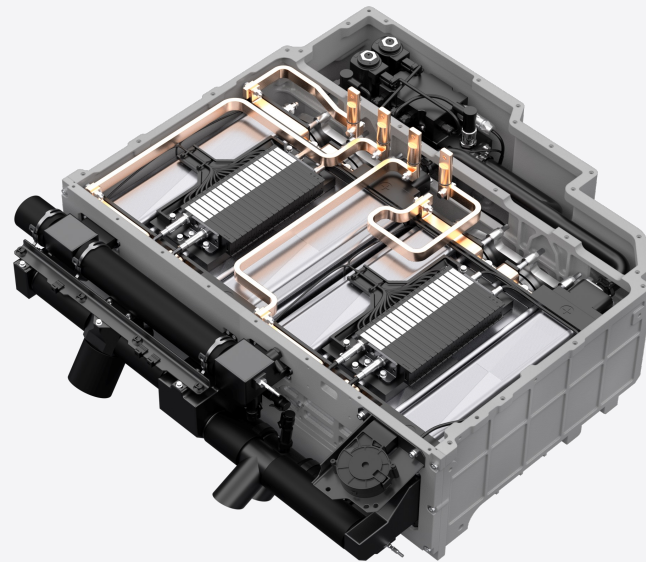
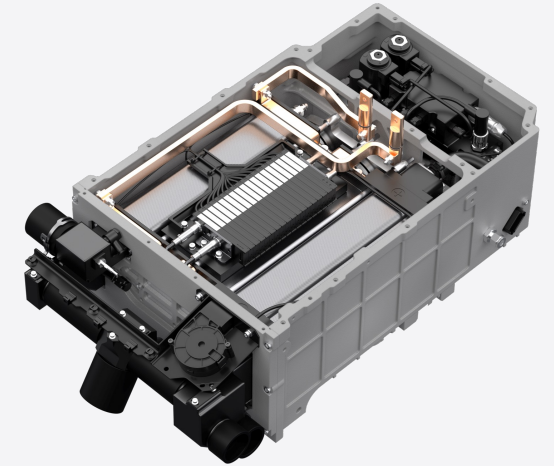



## Fiabilité et confiance

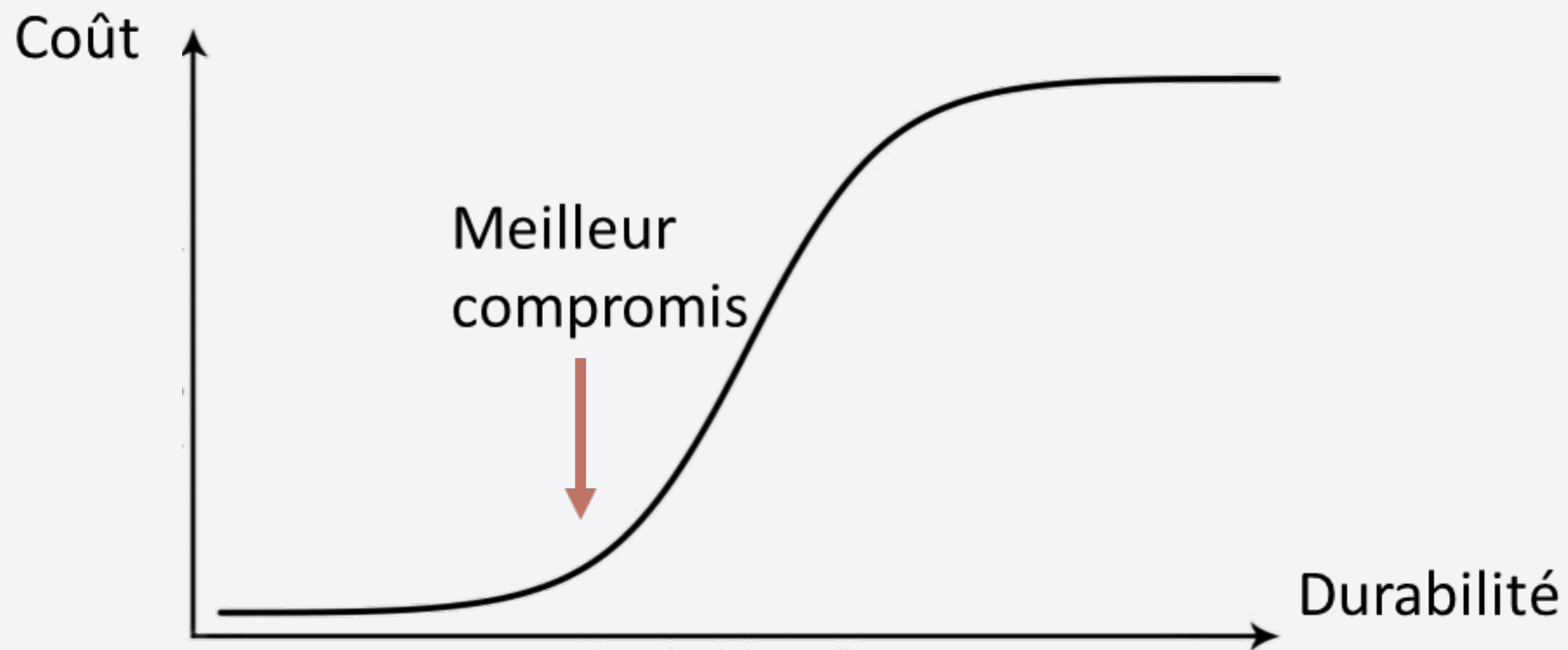



L'après 2025

04

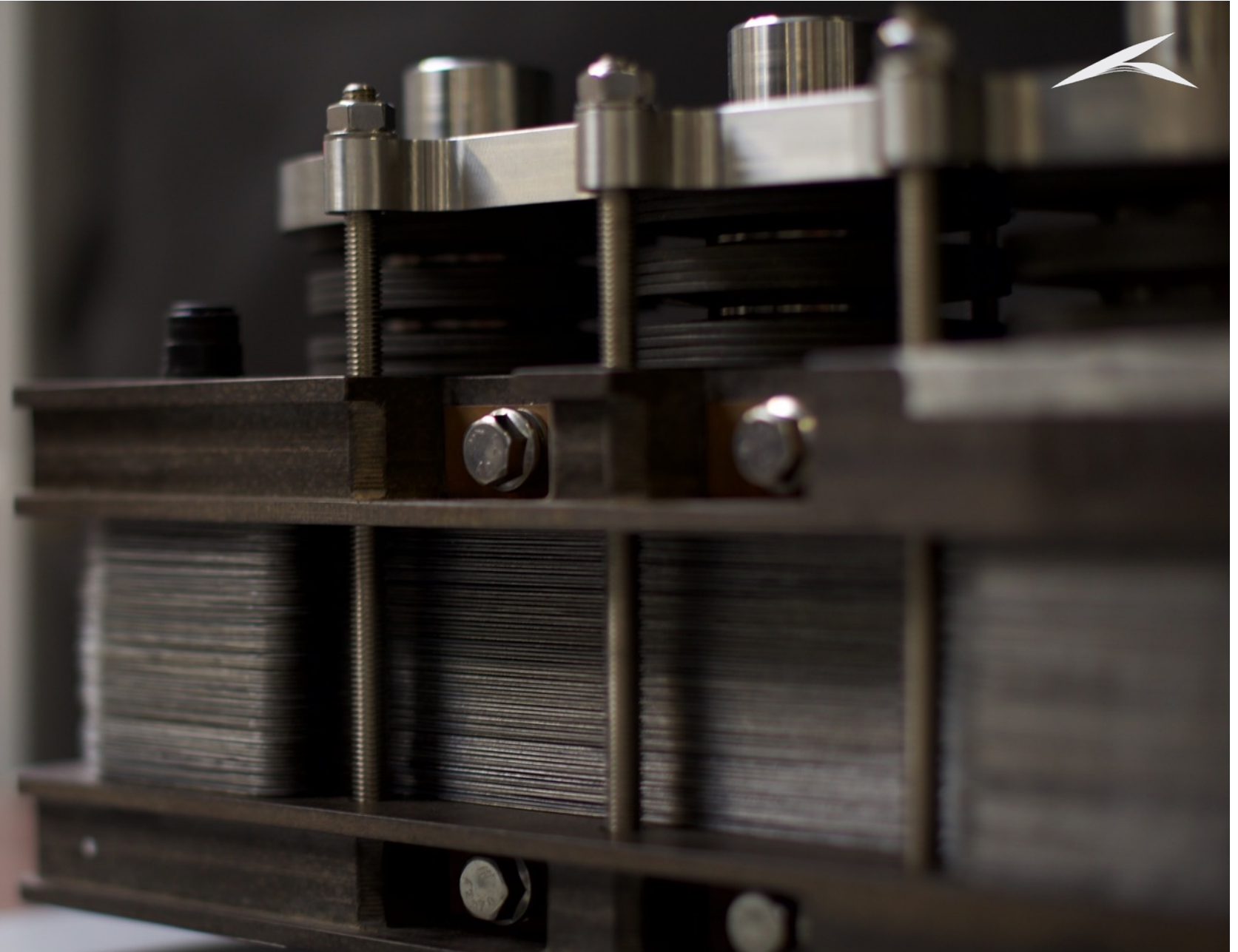

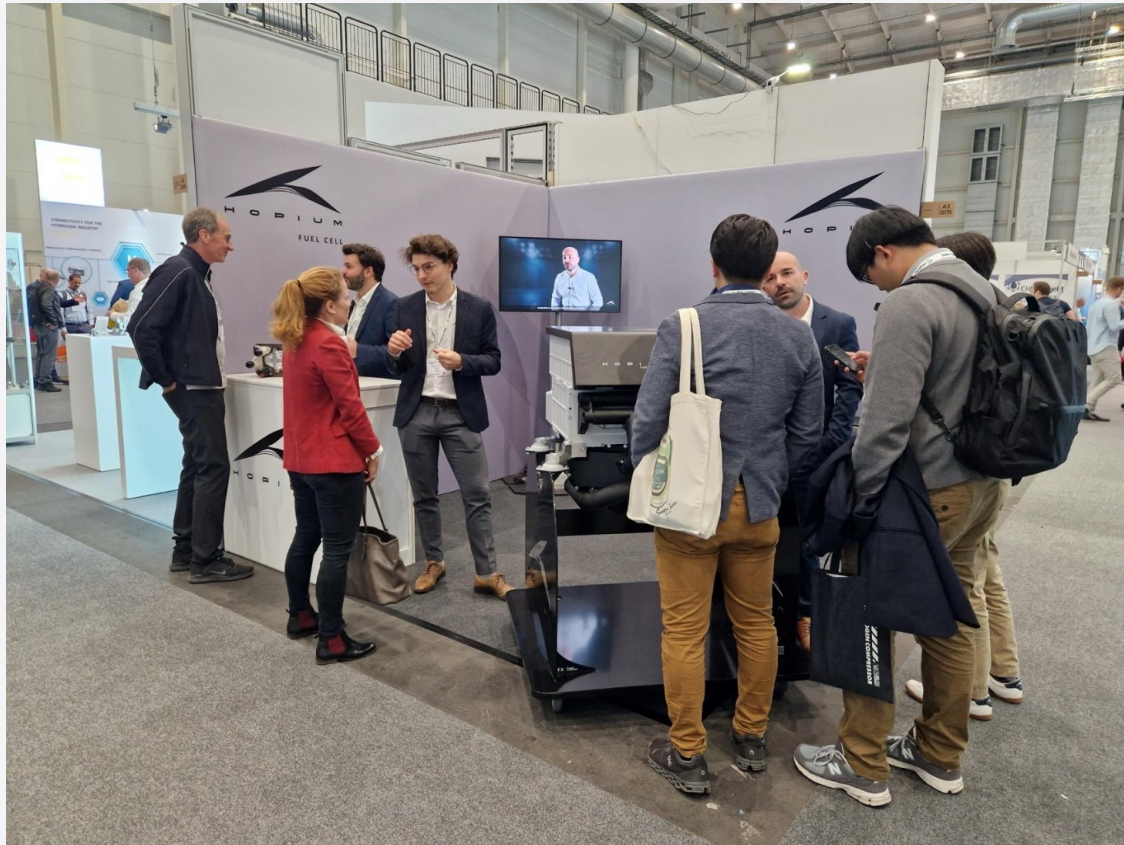

## Objectifs 2025 et moyen terme

### Mise en avant de la technologie Hopium

- Forum Hydrogen Business for Climate de Montbéliard
- Salon Hydrogen Technology Expo Europe à Hambourg (Allemagne)

### Belle visibilité notamment à l'international

Des marques d'intérêts de fournisseurs, partenaires et clients potentiels



- **Calendrier de la procédure**
  - Décembre 2024 : Proposition du plan de continuation aux créanciers
  - Janvier 2025 : Audience de sortie de Redressement judiciaire au Tribunal de commerce de Paris
- **Financement Atlas prévu jusqu'à la fin de la période d'observation**
- **Poursuite de la recherche d'un actionnaire de référence pour accompagner les futurs développements**
- **Développements à venir sur 2025**
  - Ligne d'assemblage automatisée
  - Renforcement des équipes (techniques et commerciales)

Une ambition claire

# Devenir l'acteur de référence pour la décarbonation du transport lourd

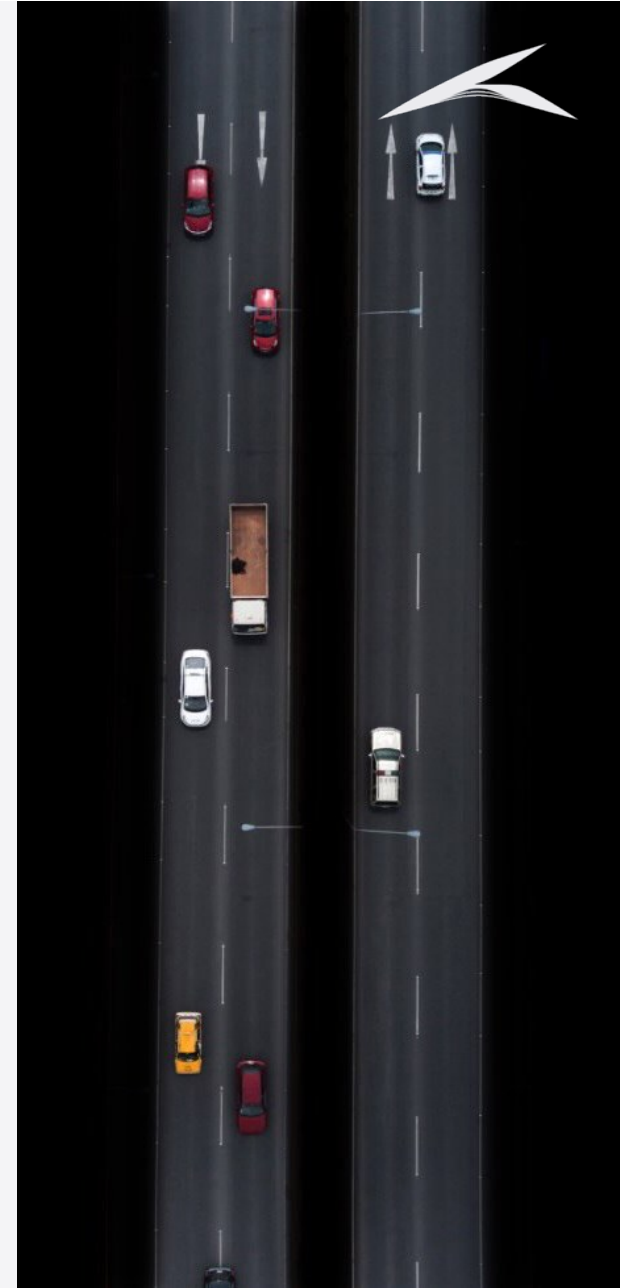



**Merci pour votre attention**

**Webinaire Hopium**  
6 novembre 2024

Pour plus d'informations, [contact@hopium.com](mailto:contact@hopium.com) / [hopium@aelium.com](mailto:hopium@aelium.com)